



DD 雨淋砂机具有独特的设计, 结合了垂直淋砂和砂轮机的优点。专利设计—内置‘升降机’可以平稳的将挂砂从低部升至上层的分流系统。此平滑的动作将砂子的掉落和灰尘减到最少。在机器的顶部安装的完整清洁系统可自动消除挂砂结块, 以确保砂子的质量。

该机器设计为手动操作, 前面装有控制面板, 可迅速调整砂的流动和模式。所有电力系统均配有数控以便优化操作。

有效的除尘是设计的一个关键点, 该设备后上方连有一个效用板, 可有效的连接除尘设备。

此设备寿命长, 操作效率高, 设备尺寸为直径 1200mm (48in), 高 2050mm (81in), 深 1000mm (40in)。

选项:

- 脚踏开关操作
- 除尘设备
- 完整的照明系统
- 多种挂砂容器
- VA 延长质保计划

- 高可靠性
- 寿命长
- 可控制的雨淋量
- 适用于各种挂砂
- 良好的工作环境
- 易清洁

VA Technology Ltd.

Halesfield 9
Telford, TF7 4QW
United Kingdom
Tel: (44) 01952 585252
Fax: (44) 01952 585288

Max-Planck-Str. 6
D-63128 Dietzenbach
Germany
Tel: (49) 6074 485831
Fax: (49) 6074 485836

2950 / 109 Westway Drive,
Brunswick,
Ohio 44212
USA
Tel: (1) 330 220 2600
Fax: (1) 330 220 6800

Web-site: www.vatech.co.uk
E-mail: sales@vatech.co.uk

雨淋砂机: DD 系列数据表

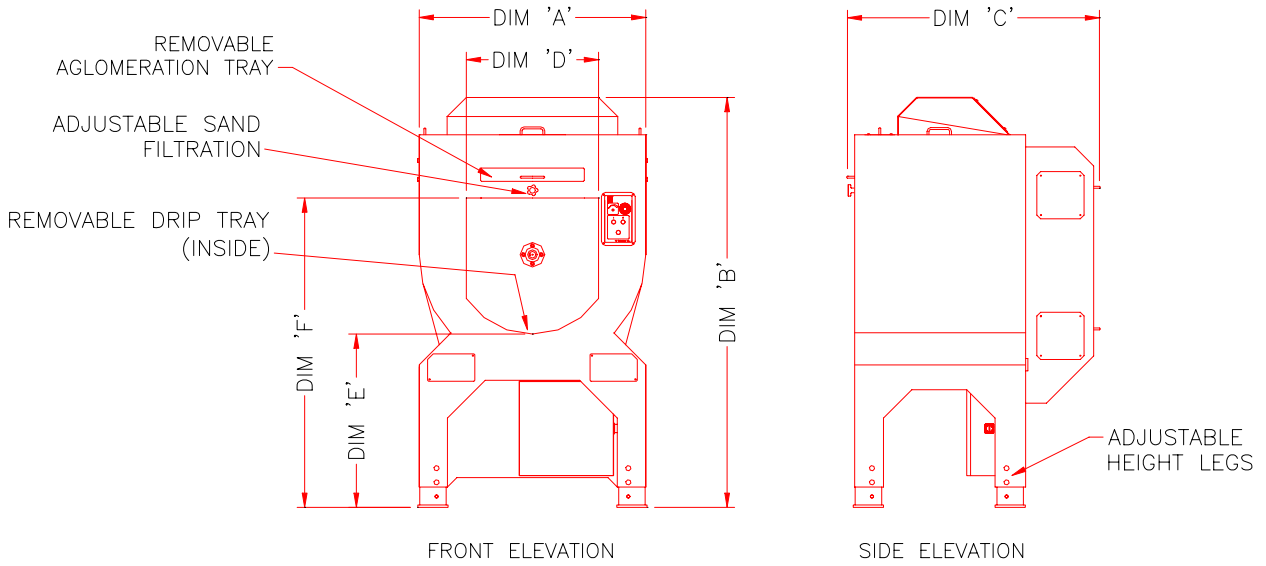

DD 系列雨淋砂说明		
目录	DDS1200	
尺寸	直径 'A' mm (in)	1200 (47.2)
	直径 'B' mm (in)	最小 2095 (82.5) 最大 2245 (88.4)
	直径 'C' mm (in)	1335 (52.6)
	直径 'D' mm (in)	700 (27.6)
	直径 'E' mm (in)	最小 842 (33.1) 最大 992 (39.1)
	直径 'F' mm (in)	最小 1562 (61.5) 最大 1712 (67.4)
改变砂的流量	✓	
完整照明系统	可选	
脚踏开关(开始//停止)	可选	
除尘	可选	
基座水平调整高度	✓	
可分别调高度的支架腿	✓	
抽取式接收浆料盘	✓	
防止结块	✓	
可调节的砂子过滤	✓	
VA 3 年质保计划	可选	
VA 延长质保计划	可选	
VA 雨淋砂机终身质保计划	可选	

以上说明允许被自动更新。其它尺寸可按要求而定。