



浆料桶为重型桶,其使用寿命长,可有效持续的混合浆料。

重型桶有多种尺寸可供选择,均可用于手动或自动化的环境中。该桶为全封闭式,没有可接近的转动部分,以确保安全生产。浆料桶可被装卸,以便顺利到达浆料桶内的各个部分,方便维护。水冷装置被组装在搅拌叶片上,目的是驱散在搅拌过程中产生的热量。

- 重型设计
- 高信赖度
- 使用寿命长
- 一系列标准规格
- 安全操作
- 可调节搅拌叶轮
- 水冷混合叶轮

选项:

- 固定速度控制
- 可变速度控制
- 本地或遥控启动
- 手动桶盖
- 自动桶盖
- 内置塑料桶
- 顶部边缘衬圈
- 浆料保护罩装置
- 浆料水平面刻度
- 水冷叶轮
- 底部空气喷射装置
- 浆料桶停止警报
- 双重搅拌叶板
- VA 延长质保计划

VA Technology Ltd.

Halesfield 9
Telford, TF7 4QW
United Kingdom
Tel: (44) 01952 585252
Fax: (44) 01952 585288

Max-Planck-Str. 6
D-63128 Dietzenbach
Germany
Tel: (49) 6074 485831
Fax: (49) 6074 485836

2950 / 109 Westway Drive,
Brunswick,
Ohio 44212
USA
Tel: (1) 513 874 5960
Fax: (1) 513 874 5961

Web-site: www.vatechmixing.com
Web-site: www.vatech.co.uk
E-mail: sales@vatech.co.uk

浆料桶HD 系列数据说明

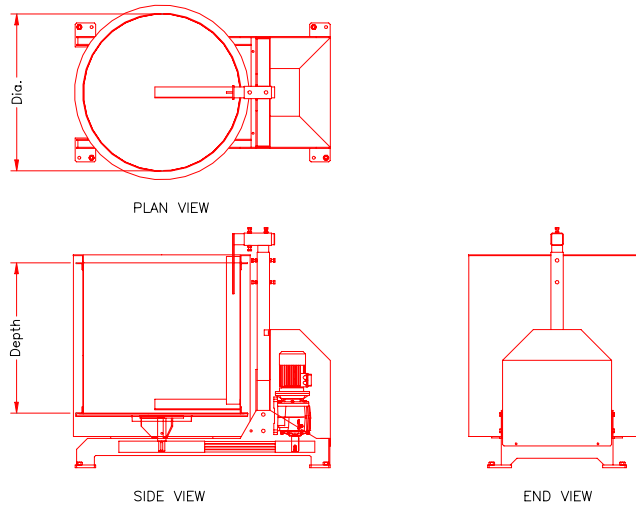

料浆罐说明表

目录		目录	
带式驱动	✓	全自动浆料桶保护罩装置	可选
发动机 / 变速箱 单元	✓	内置塑料桶	可选
单混合搅拌叶板 (数量 1)	✓	边缘衬圈	可选
双混合搅拌叶板 (数量 2)*	可选	磁性保护罩装置	可选
水冷装置	可选	自动填充	可选
保护	✓	机械润滑油	可选
基座调整	✓	浆料桶水平面刻度	可选
固定速度控制	可选	底部空气喷射装置	可选
可变速度控制	可选	浆料桶停止警报	可选
本地启动	可选	VA 3 年质保计划	可选
远程启动	可选	VA 延长质保计划	可选
手动桶盖	可选	VA ‘浆料桶终身质保’ 计划	可选

浆料桶尺寸表

		深度 mm (in.)					
		800 (31.5)	900 (35.4)	1000 (39.4)	1100 (43.3)	1200 (47.2)	1300 (51.2)
直径 毫米(in.)	1000 (39.4)	ST100800	ST100900	ST100100			
	1050 (41.3)	ST105800	ST105900	ST105100			
	1100 (43.3)	ST110800	ST110900	ST110100	ST110110		
	1150 (45.3)	ST115800	ST115900	ST115100	ST115110		
	1200 (47.2)	ST120800	ST120900	ST120100	ST120110	ST120120	
	1250 (49.2)	ST125800	ST125900	ST125100	ST125110	ST125120	
	1300 (51.2)			ST130100	ST130110	ST130120	
	1350 (53.1)			ST135100	ST135110	ST135120	
	1400 (55.1)				ST140110	ST140120	ST140130
	1450 (57.1)				ST145110	ST145120	ST145130
	1500 (59.1)				ST150110	ST150120	ST150130
	1550 (61.0)				ST155110	ST155120	ST155130
	1600 (63.0)				ST160110	ST160120	ST160130

以上说明允许被自动更新。 其它尺寸可按要求而定。 * 双重搅拌叶板可用在直径为1200毫米，或以上的浆料桶中